

AC10 AC MOTOR SÜRÜCÜ CİHAZI HIZLI DEVREYE ALMA KILAVUZU

AC10 S/T2 modeli hem 3 faz 220 VAC hem de tek faz 220 VAC olarak çalışabilir.
AC10T3 modeli ise 3 faz 380 VAC dir.

Bu nedenle besleme bağlantılarını yapmadan sürücünün etiketine bakarak hangi model olduğunu kontrol ediniz.

**PANO ÜZERİ HARİCİ
KEYPAD KULLANILIR İSE 11.30
PARAMETRESİ YAPILMALI.
FREN DİRENCİ 10.14 - 2 OLMALI**

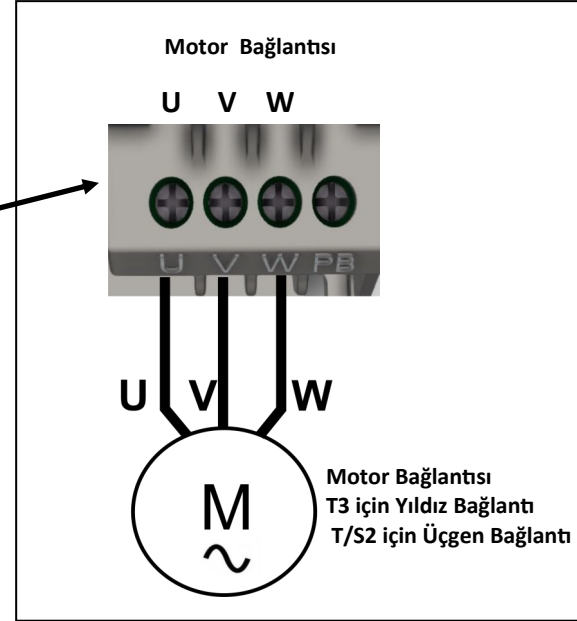
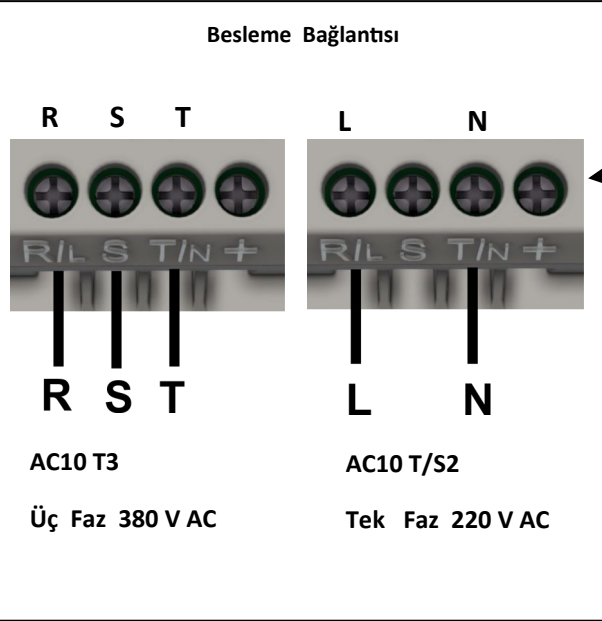
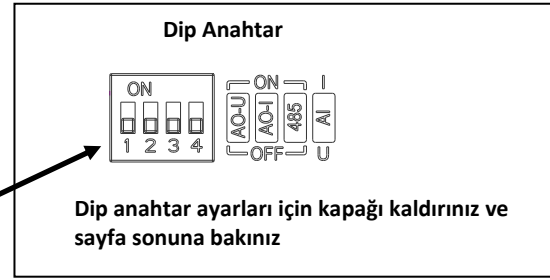
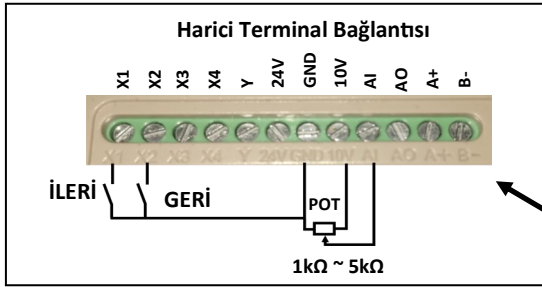

DIP ANAHTAR AYARLARI

Bit	Konum	Açıklama	Bit	Konum	Açıklama
S1	ON	AO çıkışı 0~10V devrede	S3	ON	RS485 için 120 Ω sonlandırma direnci devrede
	OFF	AO gerilim çıkışı devre dışı		OFF	RS485 için 120 Ω sonlandırma direnci devre dışı
S2	ON	AO çıkışı 0~20mA	S4	I	AI girişi 0~20mA
	OFF	AO akım çıkışı devre dışı		U	AI girişi 0~10V

Programlama

Parametrelere girmek için (PRG) tuşuna basılır. Girmek istediğimiz parametre grubu Yukarı/Aşağı oklar yardımıyla bulunur ve (SET/SHIFT) tuşuna basılır. Parametre numarası Yukarı/Aşağı oklar yardımıyla bulunur, değişiklik yapılarak (SET/SHIFT) tuşuna basılır. Programlamadan çıkmak için (PRG) tuşuna 2 defa basılır.

Lütfen programlama videosunu izleyiniz [YouTube](#)

* SET: SET/SHIFT

TEMEL PARAMETRE AYARLARI		
Parametre	Açıklama	
F01.01	Çalış (RUN) Komutu Kaynağı Seçimi 0: Tuş takımı kontrol (harici tuş takımı önceliklidir) 1: Harici terminal ile kontrol 2: RS485 haberleşme ile kontrol 3: Ayrılmış	PRG tuş bas Ekranda F0x görülecek Yukarı/Aşağı OK yardımıyla F01 gel SET bas F01.00 görülecek Yukarı/Aşağı OK yardımıyla F01.01 gel SET* bas içine gir Yukarı/Aşağı OK yardımıyla seçmek istediğin değeri seç SET bas çıkmak için PRG tuşuna 2 defa bas
F01.02	Frekans Kaynağı Seçimi KANAL A 0: Tuş takımı üzerinden nümerik giriş ile (F01.09) 1: Tuş takımı üzerindeki analog potansiyometre ile 2: Terminal analog giriş ile (AI) (akım ya da gerilim) 3: Ayrılmış 4: Ayrılmış 5: Terminal pals (PUL) girişi ile 6: RS485 haberleşme ile 7: Terminal UP/DW tuşları ile 8: PID kontrol ile 9: Program kontrol (PLC) ile 10:Ayrılmış 11: Çoklu hız ile	PRG tuş bas Ekranda F0x görülecek Yukarı/Aşağı OK yardımıyla F01 gel SET bas F01.00 görülecek Yukarı/Aşağı OK yardımıyla F01.02 gel SET* bas içine gir Yukarı/Aşağı OK yardımıyla seçmek istediğin değeri seç SET* bas çıkmak için PRG tuşuna 2 defa bas
F01.22	Hızlanma Süresi 1 (sn)	PRG tuş bas Ekranda F0x görülecek Yukarı/Aşağı OK yardımıyla F01 gel SET bas F01.00 görülecek Yukarı/Aşağı OK yardımıyla F01.22 gel SET* bas içine gir Yukarı/Aşağı OK yardımıyla seçmek istediğin değeri seç SET* bas çıkmak için PRG tuşuna 2 defa bas
F01.23	Yavaşlama Süresi 1 (sn)	PRG tuş bas Ekranda F0x görülecek Yukarı/Aşağı OK yardımıyla F01 gel SET bas F01.00 görülecek Yukarı/Aşağı OK yardımıyla F01.23 gel SET* bas içine gir Yukarı/Aşağı OK yardımıyla seçmek istediğin değeri seç SET* bas çıkmak için PRG tuşuna 2 defa bas
F01.02 F01.09	Sabit Hız Parametre F01.02 - 0 yapılmalı F01.09 e istediğiniz sabit frekans giriniz.	PRG tuş bas Ekranda F0x görülecek Yukarı/Aşağı OK yardımıyla F01 gel SET bas F01.00 görülecek Yukarı/Aşağı OK yardımıyla F01.02 gel SET* bas içine gir Yukarı/Aşağı OK yardımıyla seçmek istediğin değeri seç SET* bas çıkmak için PRG tuşuna 2 defa bas
F01.10 F01.12	Maksimum Frekans * Frekans üst değerini * *Parametrelerini beraber değiştiriniz.	PRG tuş bas Ekranda F0x görülecek Yukarı/Aşağı OK yardımıyla F01 gel SET bas F01.00 görülecek Yukarı/Aşağı OK yardımıyla F01.10 gel SET* bas içine gir Yukarı/Aşağı OK yardımıyla seçmek istediğin değeri seç SET* bas çıkmak için PRG tuşuna 2 defa bas
F01.13	Frekans alt limit	PRG tuş bas Ekranda F0x görülecek Yukarı/Aşağı OK yardımıyla F01 gel SET bas F01.00 görülecek Yukarı/Aşağı OK yardımıyla F01.13 gel SET* bas içine gir Yukarı/Aşağı OK yardımıyla seçmek istediğin değeri seç SET* bas çıkmak için PRG tuşuna 2 defa bas
F00.03	Sıfırlama. (Fabrika ayarlarına dönme) 0: İşlevsiz 11: Tüm parametreleri sıfırla (motor parametreleri hariç) 22: Tüm parametreleri sıfırla 33: Hata kaydını temizle (C01 adres grubu)	PRG tuş bas Ekranda F0x görülecek Yukarı/Aşağı OK yardımıyla F00 gel SET bas F00.00 görülecek Yukarı/Aşağı OK yardımıyla F00.03 gel SET* bas içine gir Yukarı/Aşağı OK yardımıyla seçmek istediğin değeri seç SET* bas çıkmak için PRG tuşuna 2 defa bas
F07.10	Durdurma (stop) modu 0: Yavaşlamalı Duruş 1: Serbest Duruş	PRG tuş bas Ekranda F0x görülecek Yukarı/Aşağı OK yardımıyla F07 gel SET bas F07.10 görülecek Yukarı/Aşağı OK yardımıyla F07.10 gel SET* bas içine gir Yukarı/Aşağı OK yardımıyla seçmek istediğin değeri seç SET* bas çıkmak için PRG tuşuna 2 defa bas

MOTOR PARAMETRE AYARLARI

F02.02	Motor nominal gücü
F02.03	Motor nominal frekansı
F02.04	Motor nominal hızı
F02.05	Motor nominal gerilimi
F02.06	Motor nominal akımı
F02.10	Asenkron motor yüksüz akımı, Motor nominal akımının yarısı girilmelidir.

HATA GÖZLEM PARAMETRELERİ

Parametre	Açıklama	
E.OL1 (14)	Motor aşırı yük	Yükü azaltın Motor aşırı yük koruma eğrisi katsayısının uygun şekilde arttırın
E.OL2 (15)	Sürücü aşırı yük	Yükü azaltın Motor aşırı yük koruma eğrisi katsayısının uygun şekilde arttırın
E.ILF (18)	Giriş fazı kaybı	Şebeke geriliminin sürücü anma gerilimini karşıladığından emin olun. Şebeke geriliminde herhangi bir sorun yoksa, ana devre tarafındaki elektromanyetik kontaktörde bir sorun olup olmadığını kontrol edin.
E.OLF(19)	Tüm çıkışlarda faz kaybı	Motorun kablolarının (U, V, W) normal olup olmadığını kontrol edin. Sürücü çıkış terminali vidasının gevşek olup olmadığını kontrol edin
E.OLF1 (20)	U fazı kaybı	Motor U faz bağlantı hattının normal olup olmadığını kontrol edin Sürücü çıkış terminali vidasının gevşek olup olmadığını kontrol edin
E.OLF2 (21)	V fazı kaybı	Motor V faz bağlantı hattının normal olup olmadığını kontrol edin Sürücü çıkış terminali vidasının gevşek olup olmadığını kontrol edin
E.OLF3 (22)	W fazı kaybı	Motor W faz bağlantı hattının normal olup olmadığını kontrol edin Sürücü çıkış terminali vidasının gevşek olup olmadığını kontrol edin
E.OH3 (32)	Motor aşırı ısınma	Motor soğutmasını arttırın ,Yükü azaltın
E.FSG (41)	Fan ile toprak kısa devre	Güç kapatıldıktan sonra arıza giderilmezse, üreticiden teknik destek isteyin
E.BRU (50)	Fren ünitesi arızası	Fren direncini daha büyük bir dirençle değiştirin

